

Parker Frequenzumrichter AC 10

IP 20 von 0,2 kW bis 180 kW, IP 66 0,4 kW bis 90 kW!



KRAUTER®

ELEKTROMASCHINEN



Parker Frequenzumrichter AC 10

Die zuverlässige und kompakte Motoransteuerung für viele Anwendungsbereiche

Schutzart IP 20: 0,2 kW bis 180 kW, Schutzart IP 66 0,4 kW bis 90 kW!

Der AC10 Kompakt-Umrichter für Antriebe ist eine einfache, zuverlässige und wirtschaftliche Lösung für alltägliche Anwendungen zur Motorsteuerung im Leistungsbereich von 0,2 kW bis 180 kW.



Steuerung per Tastendruck

Der AC10 ist standardmäßig mit einer eigenen Tastatur und 4 LED Statusanzeigen, einem 4stelligen und 7 Segmente LED Display ausgestattet. Zusätzlich zur Anzeige von Status und Betriebsinformationen haben Sie über das LED Display Zugriff auf Konfigurationsparameter, die über das Keypad schnell und einfach geändert werden können. Mit dem Keypad können Sie auch den Motor direkt starten, stoppen sowie die Drehzahl erhöhen oder verringern.

Technische Daten

Leistungsbereich 0,2...180 kW (IP20) 0,4...90 kW (IP66)

Versorgungsspannung

220 ... 240 VAC ±15 % Einphasig

220 ... 240 VAC ±15 % Dreiphasig

380 ... 480 VAC +10 % -15 % Dreiphasig

Eingangsfrequenz 50/60 Hz

Betriebstemperatur -10...50 °C (Derating ab 40 °C b. IP20)

Analoge Eingänge 1x (0-10 V), 1x (0-10 V, 0-5 V, 0-20 mA, 4-20 mA)

Analoge Ausgänge 1x (0-10 V, 0-20 mA)

Digitale Eingänge IP20: 5x24VDC Baugrößen 1-5, 8x24VDC Baugr. 6-11, IP66: 6x24VDC

Digitale Ausgänge IP20: 1x24VDC Baugrößen 1-5, 2x24VDC Baugrößen 6-11, IP66: 1x (0-10 V, 0-20 mA)

Relais Ausgang 1x 5 A @230 VAC

Werner Krauter GmbH

Siemensstraße 2
D-73037 Göppingen
Telefon 07161 9383-100
Telefax 07161 9383-9100
E-Mail: info@krauter.de

www.krauter.de

Übersicht	5
Technische Daten.....	11
Nennleistung IP20.....	11
Nennleistung IP66.....	12
Elektrische Daten.....	13
Umgebungsbedingungen.....	13
Normen und Konformitäten.....	13
Abmessungen IP20	14
Abmessungen IP66	15
Anschlüsse	16
Software	17
Parker Drive System Explorer (DSE) Lite	17
Parker Drive Basic (PDB).....	17
Zubehör und Optionen	18
IP20 Keypad zur externen Montage.....	18
IP66 Keypad zur externen Montage.....	18
Cloning Modul	18
Bremswiderstand.....	19
Motordrosseln	21
EMV Filter.....	21
Bestellschlüssel	22
AC10 IP20 Bestellschlüssel.....	22
AC10 IP66 Bestellschlüssel.....	23

Frequenzumrichter - AC10 Baureihe

Übersicht

Beschreibung

Der AC10 kompakte Umrichter ist eine einfache, zuverlässige und wirtschaftliche Lösung für alltägliche Anwendungen zur Motorsteuerung mit Drehzahl- oder Drehmoment-vorgabe.

Der Leistungsbereich erstreckt sich von 0,2 kW bis 180 kW beim IP20 und von 0,4 kW bis 90 kW beim IP66. Mit seinen kompakten Abmessungen bietet er Funktionen, die man bisher nur von Antrieben im höheren Preissegment kannte. Mit sensorlosem Vektormodus für die Steuerung von PMAC und Asynchronmotoren, Ausgangsfrequenz bis 590 Hz, einphasiger 400 V Versorgung für alle 11 Baugrößen und voller 150 % Überlast bei 0,5 Hz für eine Minute ist der AC10 eine optimale Lösung für OEM Maschinenbauer, die einen wirtschaftlichen Antrieb mit exzellenter Leistung suchen.

Funktionsmerkmale

Einfach

Bei der Entwicklung des AC10 haben wir großen Wert darauf gelegt, die Installation, Inbetriebnahme und Konfiguration mit der integrierten Tastatur so einfach und schnell wie möglich zu machen. Durch die minimale Verdrahtung und zwei leicht zugängliche Klemmleisten ist der AC10 schnell und einfach zu installieren. Für Benutzer, die für ihre Anwendungen Drehzahl oder Moment hochdynamisch einstellen müssen, ermöglicht der Autotuning sensorlose Vektormodus neben einfacher U/f Steuerung eine um 0,5 % Drehzahl bzw. 5 % Moment verbesserte Präzision.

Zuverlässig

Bewährte Technik und Fertigungsabläufe garantieren die konsistente Leistungsfähigkeit des AC10, die maximale Betriebsdauer und Produktivität gewährleisten.

Durch seine beschichtete Leiterplatten kann der AC10 im Gegensatz zu anderen Antrieben seiner Klasse auch in schwierigen Umgebungen der Klasse 3C3 eingesetzt werden.



Technische Daten des IP20 - Übersicht

Versorgungsspannung	220 ... 240 VAC ±15 % Einphasig 220 ... 240 VAC ±15 % Dreiphasig 380 ... 480 VAC +10 % -15 % Dreiphasig
Eingangsfrequenz	50/60 Hz
Leistungsbereich	0,2...180 kW
Betriebstemperatur	-10...50 °C (Derating ab 40 °C)
Analoge Eingänge	1x (0-10 V), 1x (0-10 V, 0-5 V, 0-20 mA, 4-20 mA)
Analoge Ausgänge	1x (0-10 V, 0-20 mA)
Digitale Eingänge	5x 24 VDC Baugrößen 1-5, 8x 24 VDC Baugrößen 6-11
Digitale Ausgänge	1x 24 VDC Baugrößen 1-5 2x 24 VDC Baugrößen 6-11
Relais Ausgang	1x 5 A @230 VAC



Technische Daten des IP66 - Übersicht

Versorgungsspannung	220 ... 240 VAC ±15 % Einphasig 220 ... 240 VAC ±15 % Dreiphasig 380 ... 480 VAC +10 % -15 % Dreiphasig
Eingangsfrequenz	50/60 Hz
Leistungsbereich	0,4...90 kW
Betriebstemperatur	-10...50 °C
Analoge Eingänge	1x (0-10 V), 1x (0-10 V, 0-5 V, 0-20 mA, 4-20 mA)
Analoge Ausgänge	1x (0-10 V, 0-20 mA)
Digitale Eingänge	6x 24 VDC
Digitale Ausgänge	1x 24 VDC
Relais Ausgang	1x 5 A @230 VAC

AC10 IP20

Der AC10 kompakte Antrieb ist eine einfache, zuverlässige und wirtschaftliche Lösung für alltägliche Anwendungen zur Motorsteuerung im Leistungsbereich von 0,2 kW bis 180 kW.

AC Asynchronmotoren Baureihe MR in Effizienzklasse 2

Die ATG AC Asynchronmotoren in Effizienzklasse IE2 und einem Leistungsbereich ab 0,09 kW stellen eine ideale Ergänzung für den AC10 dar.

Der ATG Motor ist ein hochwertiger und robuster AC-Motor mit optionalem inline Lüfter zur aktiven Kühlung sowie Haltebremse. Zusammen mit dem AC10 bietet er ein komplettes Motor/Antriebspaket mit optimierter Leistungsfähigkeit für Ihre Anwendung.



AC10 Software Program

DSE lite, das benutzerfreundliche Softwarepaket für die AC10 Baureihe mit übersichtlicher Blockprogrammierung und intuitiver Bedienoberfläche ist kostenlos erhältlich.

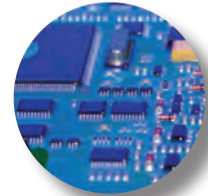

Für alle Umgebungsbedingungen geeignet

- Optionale interne EMV Filter für den Einsatz in Industrieumgebungen der Klasse 3
- Beschichtung nach Klasse 3C3 bietet Schutz in anspruchsvollen Umgebungen
- Vertrieb und Support weltweit
- 50 °C Betriebstemperatur
- Kühlkörper mit Lüfter, Elektronik mit Luftkühlung



Flexible E/A

- Je nach Anwendung frei belegbare digitale Ein- und Ausgänge sowie Relaisausgang
- Analoge Ausgänge und Eingänge zum Anschluss von Drehzahlpotentiometer und Messinstrumenten
- Integrierter dynamischer Bremschalter Standard



Modbus/RS485 Kommunikation

- Verbindung zum Parker PCB Inbetriebnahme und Überwachungstool
- Verbindung zu SPS oder anderen Modbus RTU / RS485 Netzwerken
- Cloning-Modul Anschluss



Zusätzliche Leistung bei Bedarf

- 150 % Überlast für 60 Sekunden bei 0,5 Hz (200 % für 2 Sekunden), bietet zusätzliches Anlaufmoment für hohe Trägheitslasten
- Die Ausgangsleistung kann bei niedrigen Umgebungstemperaturen erhöht werden





Standard oder erweiterte Funktionen

- Einfacher U/f Betrieb für energieeffiziente Industrieanwendungen
- Autotuning sensorloser Vektor Modus für verbesserte Dynamik in Anwendungen, die hohe Präzision bei Drehzahl und Moment erfordern
- Sensorlose PMAC & AC Asynchronmotoren Steuerung



Alles auf Knopfdruck

- Ergonomische Standardtastatur bietet Zugriff auf alle Antriebsfunktionen
- 4 LED zur Anzeige des Antriebsstatus
- Externe Keypad Montageoption für einfache Inbetriebnahme und Bedienung



Problemloses Einrichten

- Einfache und sofortige Bedienung dank integrierter Makros und Schnellstarthilfe
- Einfache Drehzahlregelung
- Voreingestellte Drehzahl
- Steigern / senken
- Auto / Man
- PID Steuerung
- Wichtiger Service (Fire Mode)
- Fangen die Durchdrehlast ab (Fly-Catching)



Hochgeschwindigkeitsbetrieb

- Bis 590 Hz Ausgangsleistung bei hohen Drehzahlen wie z.B. für Spindeln, Zentrifugen, Mischer, usw.

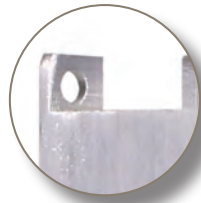

Kompakte Abmessungen

- Verglichen zu anderen Kompaktantrieben mit ähnlicher Funktionsweise ist der AC10 bedeutend kompakter, benötigt weniger Platz im Schrank und weniger Stellfläche.

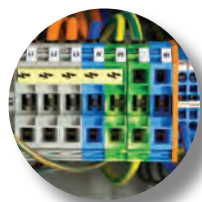

Wahl der Betriebsspannung

- 230 V einphasiger Eingang bis 2,2 kW
- 230 V dreiphasiger Eingang bis 15 kW
- 400 V dreiphasiger Eingang von 0,2 kW bis 180 kW
- Aufgrund einer internen Zwischenkreisdrossel mit 30 kW ist keine externe Netzdrossel erforderlich



Steuerung per Tastendruck

Der AC10 ist standardmäßig mit einer Tastatur und 4 LED, die den Status anzeigen, einem 4 Zahlen und 7 Segmente LED Display und einer taktilen Membrantastatur ausgestattet.

Zusätzlich zur Anzeige von Status und Betriebsinformationen haben Sie über das LED Display Zugriff auf Konfigurationsparameter, die über das Keypad schnell und einfach geändert werden können.

Mit dem Keypad können Sie auch den Motor direkt starten, stoppen sowie die Drehzahl erhöhen oder verringern.

Ein optional erhältliches Keypad kann in einigem Abstand zum Antrieb montiert werden.

Sensorlose Permanentmagnetmotor (PMAC) Steuerung

Der AC10 kann jeden sensorlosen PMAC Motor, wie z.B. die der Parker NX Baureihe, steuern. Durch die Servomotor Technik hilft er bis zu 10 % mehr Energie als bei konventionellen Asynchronmotoren zu sparen. Außerdem ist er bis zu 75 % kleiner.



AC10 IP66

IP66 / NEMA 4x bezieht sich auf IEC 60529-2004 Normen und beurteilt die Tauglichkeit eines Gehäuses, bestimmten Umweltbedingungen standzuhalten. Der AC10 IP66 von Parker bietet alle Vorteile der AC10 Baureihe, jedoch mit zusätzlichem Umgebungsschutz und IEC geprüft, um den Betrieb unter schwierigen Bedingungen zu ermöglichen.



Anwendungen

Der AC10 IP66 bietet eine pragmatische Lösung für den Betrieb von Motoren in Industrieanwendungen in vielen Branchen.

Das IP 66 Gehäuse kann sowohl für Anwendungen im Innenbereich aber auch im Außenbereich, wo raue Bedingungen herrschen, wie z.B. an Waschplätzen in Lebensmittel- und Getränkebetrieben oder auf Abfallverwertungsanlagen oder Dachaufbauten, eingesetzt werden.

Bei Anwendungen im Freien sollte der Antrieb unter einem geeigneten Schutz montiert sein um ihn gegen mögliche Schäden, verursacht durch Sonne, Eis oder Schnee, zu schützen.

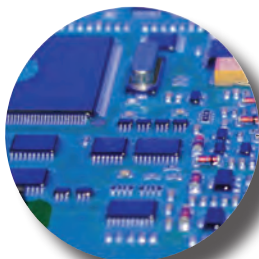

Für alle Umgebungsbedingungen geeignet

- Robustes Gehäuse, IP66 Schutzklasse zum Schutz vor Umwelteinflüssen
- Optionale interne EMV Filter für den Einsatz in Industrieumgebungen der Klasse 3
- Beschichtung nach Klasse 3C3 bietet Schutz in anspruchsvollen Umgebungen
- 50 °C Betriebstemperatur

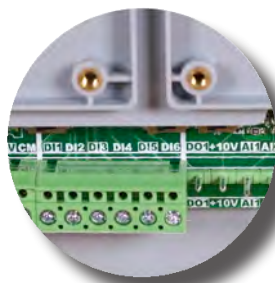

Flexible Anschlüsse

- Je nach Anwendung frei belegbare digitale Ein- und Ausgänge sowie Relaisausgang
- Integrierter dynamischer Bremsschalter Standard
- Verbindung zur SPS oder anderen Modbus RTU / RS485 Netzwerken
- Cloning-Modul Anschluss



Einfacher Zugriff auf den Anschluss

- Einfacher Zugriff auf Verbindungen mit abnehmbarer Durchführungsplatte



Zusätzliche Leistung

- 150 % Überlast für 1 min bei 0,5 Hz (200 % für 2 min) bei sonstigen sonstigen zusätzlichen Anlauf- und Trägheitslasten
- Die Ausgangsleistung bei niedriger Umgebungstemperatur erhöht werden



Leistung bei Bedarf

60 Sekunden bei
2 Sekunden), bietet
moment für hohe

ng kann bei
ngstemperaturen



Alles auf Knopfdruck

- Ergonomische Standardtastatur bietet Zugriff auf alle Antriebsfunktionen
- Einfache und sofortige Bedienung dank integrierter Makros und Schnellstarthilfe



Hochgeschwindigkeitsbetrieb

- Bis 590 Hz Ausgangsleistung bei hohen Drehzahlen wie z.B. für Spindeln, Zentrifugen, Mischer, usw.



Kundenspezifische Optionen

- Kundenspezifische Sonderfertigung der Frontplatte für:

-Isolatoren
-Schalter
-Druckknöpfe
-Anzeigen

Energie sparen einfach gemacht

In Anwendungen wie Lüfter können Energieeinsparungen bis zu 50 % erzielt werden, wenn die Motordrehzahl mit dem AC10 IP66 auf die Prozessanforderungen abgestimmt wird.

Zusätzlich zur Energieeinsparung kann der Leistungsfaktor verbessert, die Lärmemission reduziert, Wartungsintervalle verlängert und die Lebensdauer erhöht werden.

Der AC10 IP66 kann nah am Motor montiert werden ohne Rücksicht auf die Umgebungsbedingungen, und spart somit Kosten für Kabel, Platz und Energie, sowie eigene Schränke.

Je nach Anwendung amortisiert er sich schon innerhalb weniger Monate.

Dezentral

Der AC10 IP66 schaltet das dezentrale Antriebssystem ein, an dem die Antriebe so nah wie möglich am Motor, der sie antreibt montiert, werden sollten. Einsparungen können durch kürzere Kabelverlegungszeiten sowie geringere Kabelkosten erzielt werden.

Da der Antrieb geschlossen ist werden keine Schränke benötigt, dies spart Platz und Geld. Geschlossen bedeutet auch, dass kein Wärmeausstoß von den Antrieben entlüftet werden muss. Dadurch haben sie ein einfacher und leichter zu wartendes System.

AC10 Software

DSE lite, das benutzerfreundliche Softwarepaket für die AC10 Baureihe mit übersichtlicher Blockprogrammierung und intuitiver Bedienoberfläche ist kostenlos erhältlich

Anwendungen

Der AC10 bietet eine pragmatische Lösung für den Betrieb von Motoren in Industrieanwendungen in vielen Branchen. Durch seine einstellbare Drehzahl hilft der neue Mikroantrieb, Energie zu sparen. Gleichzeitig ist er zuverlässiger und langlebiger, weil zyklische Belastungen sanfter gestartet und gestoppt werden.

Typische Anwendungen für AC10 beinhalten...

- Förderantriebe
- Zentrifugen
- Lüfter
- Mischer
- Packmaschinen
- Textilmaschinen
- Umreifungsanlagen
- Etikettiermaschinen
- Industriewaschmaschinen
- Spindelantriebe in Werkzeugmaschinen
- Rolltore



Förderantriebe

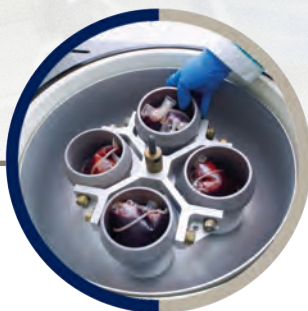

Zentrifugen



Lüfter



Mischer



Packmaschinen



Textilmaschinen

Technische Daten

Nennleistung IP20

230 V Versorgung einphasig		
Nennleistung [kW]	Ausgangsstrom [A]	Baugröße
0,2	1,5	1
0,4	2,5	1
0,55	3,5	1
0,75	4,5	1
1,1	5	2
1,5	7	2
2,2	10	2

230 VAC Versorgung dreiphasig		
Nennleistung [kW]	Ausgangsstrom [A]	Baugröße
0,2	1,5	1
0,4	2,5	1
0,55	3,5	1
0,75	4,5	1
1,1	5	2
1,5	7	2
2,2	10	2
4	17	3
5,5	21	4
7,5	30	5
11	40	5
15	55	6

400 V Versorgung dreiphasig		
Nennleistung [kW]	Ausgangsstrom [A]	Baugröße
0,2	0,6	1
0,4	1	1
0,55	1,5	1
0,75	2	1
1,1	3	2
1,5	4	2
2,2	6,5	2
3	8	3
4	9	3
5,5	12	3
7,5	17	4
11	23	4
15	32	5
18,5	38	5
22	44	5
30	60	6
37	75	7
45	90	7
55	110	8
75	150	8
90	180	9
110	220	9
132	265	10
160	320	11
180	360	11

Technische Daten

Nennleistung IP66

220 V Versorgung einphasig		
Nennleistung [kW]	Ausgangsstrom [A]	Baugröße
0,4	2,5	1
0,75	4,5	1
1,5	7	1
2,2	10	1

Nennleistung IP66

230 VAC Versorgung dreiphasig		
Nennleistung [kW]	Ausgangsstrom [A]	Baugröße
0,4	2,5	1
0,75	4,5	1
1,5	7	1
2,2	10	1

400 VAC Versorgung dreiphasig		
Nennleistung [kW]	Ausgangsstrom [A]	Baugröße
0,75	2	1
1,5	4	1
2,2	6,5	1
3	7	1
4	9	1
5,5	12	2
7,5	17	2
11	23	3
15	32	3
18,5	38	4
22	44	4
30	60	4
37	75	5
45	90	5
55	110	5
75	150	6
90	180	6

Elektrische Daten

Versorgungsspannung	220 ... 240 VAC ±15 % einphasig 220 ... 240 VAC ±15 % dreiphasig 380 ... 480 VAC +10 % -15 % dreiphasig
Nenneingangsfrequenz	50/60 Hz
Maximale Schaltfrequenz	10 kHz
Überlast	150 % des Nennstroms für 60 s, 200 % für 2 s
Ausgangsfrequenz	0,5...590 Hz
Schaltfrequenz	2...10 kHz auswählbar
Betriebsart	U/f oder sensorlose Vektorsteuerung (VFC)
Ableitstrom	>10 mA (alle Modelle)

Umgebungsbedingungen

Temperaturbereich	Betriebstemperatur: -10...+50 °C (Leistungsreduzierung ab 40 °C, nur IP20)
Luftfeuchtigkeit	Feuchtigkeit bei Betrieb: Unter 90 % relativer Feuchtigkeit, nicht betauend
Vibrationen	Unter 0,5 g
Höhe	1000 m ü. NN
Schutzklasse	IP20 & IP66
Chemisch aktive Substanzen	Für Standardprodukte, konform mit EN60271-3-3 Klasse 3C3

Normen und Konformitäten

Europa (komplette CE Kennzeichnungen)	Dies Produkt entspricht der Niederspannungsrichtlinie 2006/95/EC und den Richtlinien für elektromagnetische Verträglichkeit 2004/108/EC. Konform mit den europäischen Normen EN 61800-5-1:2007 and EN 61800-3:2004+A1:2012 "Drehzahlveränderbare elektrische Antriebe"
Nordamerika (UL)	Konform zu NEC NFPA 70, Underwriters Laboratories (UL) UL508C gelisted (IP20 bis 180 kW, IP66 bis 15 kW)
Kanada (ULC)	In Übereinstimmung mit der kanadischen Elektrovorschrift, Underwriters Laboratories (UL) gelisted nach CSA 22.2 Nr. 14 (IP20 bis 180 kW, IP66 bis 15 kW)

Abmessungen IP20

AC10				
Baugröße	Höhe (H)	Breite (W)	Tiefe (D)	Gewicht [kg]
1	138	80	135	1,25
2	180	106	150	1,76
3	235	138	152	2,96
4	265	156	170	4,9
5	340	205	196	7,5
6	435	266	240	17
7	480	315	240	25
8	555	360	265	40
9	630	411	306	55
10	765	516	326	94
11	910	556	342	120

Abmessungen [mm]

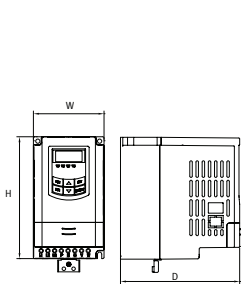

Baugröße 1

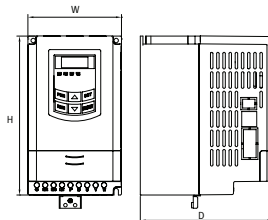

Baugröße 2

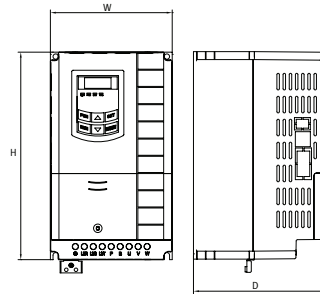

Baugröße 3

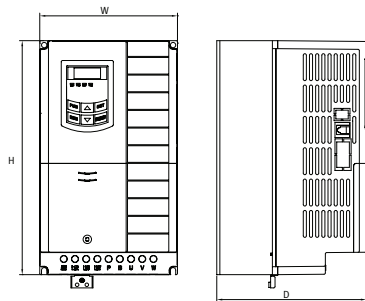

Baugröße 4

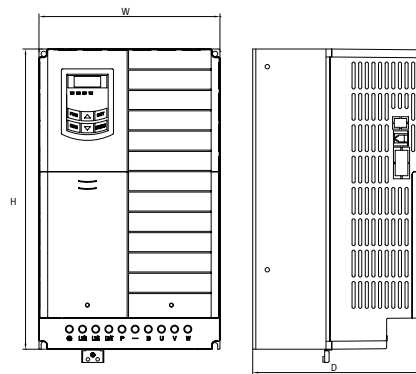

Baugröße 5

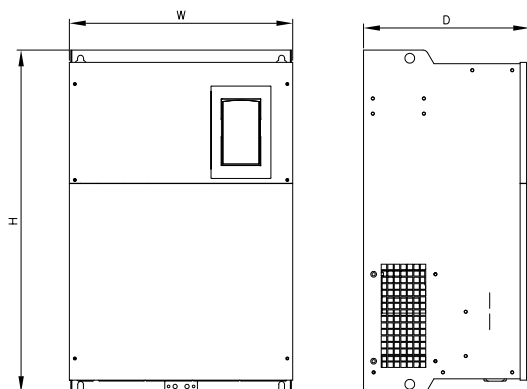

Baugrößen 6-11

Abmessungen IP66

Baugröße	Höhe (H)	Breite (W)	Tiefe (D)	Gewicht [kg]
1	412	200	198	8
2	418	242	198	10
3	471	242	228	13
4	650	242	323,5	28
5	680	308	378,5	39
6	770	370	403,5	67

Abmessungen [mm]

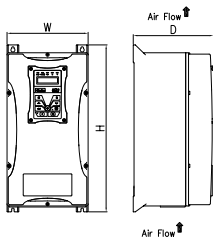

Baugröße 1

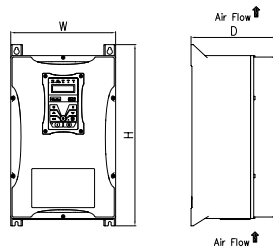

Baugröße 2

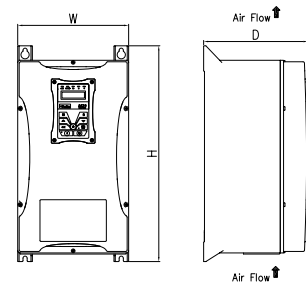

Baugröße 3

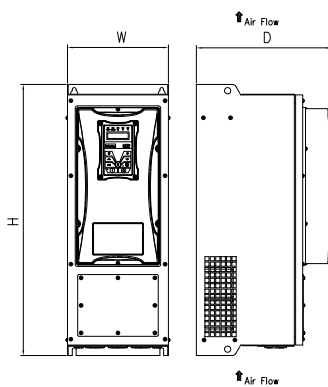

Baugröße 4

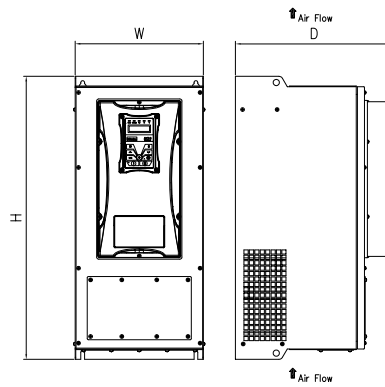

Baugröße 5

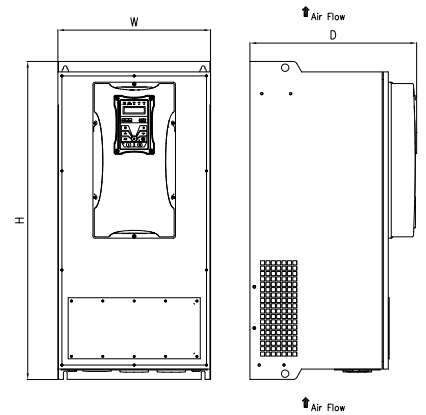

Baugröße 6

Anschlüsse

Klemme	Beschreibung
L1/R	Ein- oder dreiphasiger Versorgung L1
L2/S	Ein- oder dreiphasig Versorgung L2
L3/T	Dreiphasige Versorgung L3
P	Bremswiderstand
B	Bremswiderstand
U	Motorausgang 1/U
V	Motorausgang 2/V
W	Motorausgang 3/W

Klemme	Beschreibung
TA	Alarm Relaiskontakt Schließer 5 A 24 VDC
TB	Alarm Relaiskontakt Öffner 5 A 24 VDC
TC	Allgemeine Fehlermeldung
DO1	Digitaler Ausgang 1
DO2	Digitaler Ausgang 2 (nur Baugrößen 6-11)
24V	24 VDC Digitaler Ausgang (max 50 mA)
CM	0 V DC normal
DI1	Digitaler Eingang 1
DI2	Digitaler Eingang 2
DI3	Digitaler Eingang 3
DI4	Digitaler Eingang 4
DI5	Digitaler Eingang 5
DI6	Digitaler Eingang 6 (IP66, Baugrößen 6-11 IP20)
DI7	Digitaler Eingang 7 (nur Baugrößen 6-11 IP20)
DI8	Digitaler Eingang 8 (nur Baugrößen 6-11 IP20)
10V	10 V Referenzversorgung (max 20 mA)
AI1	Analogeingang 1
AI2	Analogeingang 2
GND	Versorgungsspannung 0 V
AO1	Analogausgabe 1
AO2	Analogausgabe 2 (IP66, Baugrößen 6-11 IP20)
A+	RS485 Kanal A
B-	RS485 Kanal B
0V	RS485 Versorgung
5V	RS485 Versorgung

- Analoger Eingang 1: (0-10 V)
- Analoger Eingang 2: (0-10V, 0-5V, 0-20mA, 4-20mA)
- Analogausgänge: (0-10 V, 0-20 mA)
- Digitale Eingänge: Nominal 24 VDC
- Digitale Ausgänge: Nominal 24 VDC
- Relaisausgang 1: Potentialfreier Kontakt, 5 A @230 VAC max.

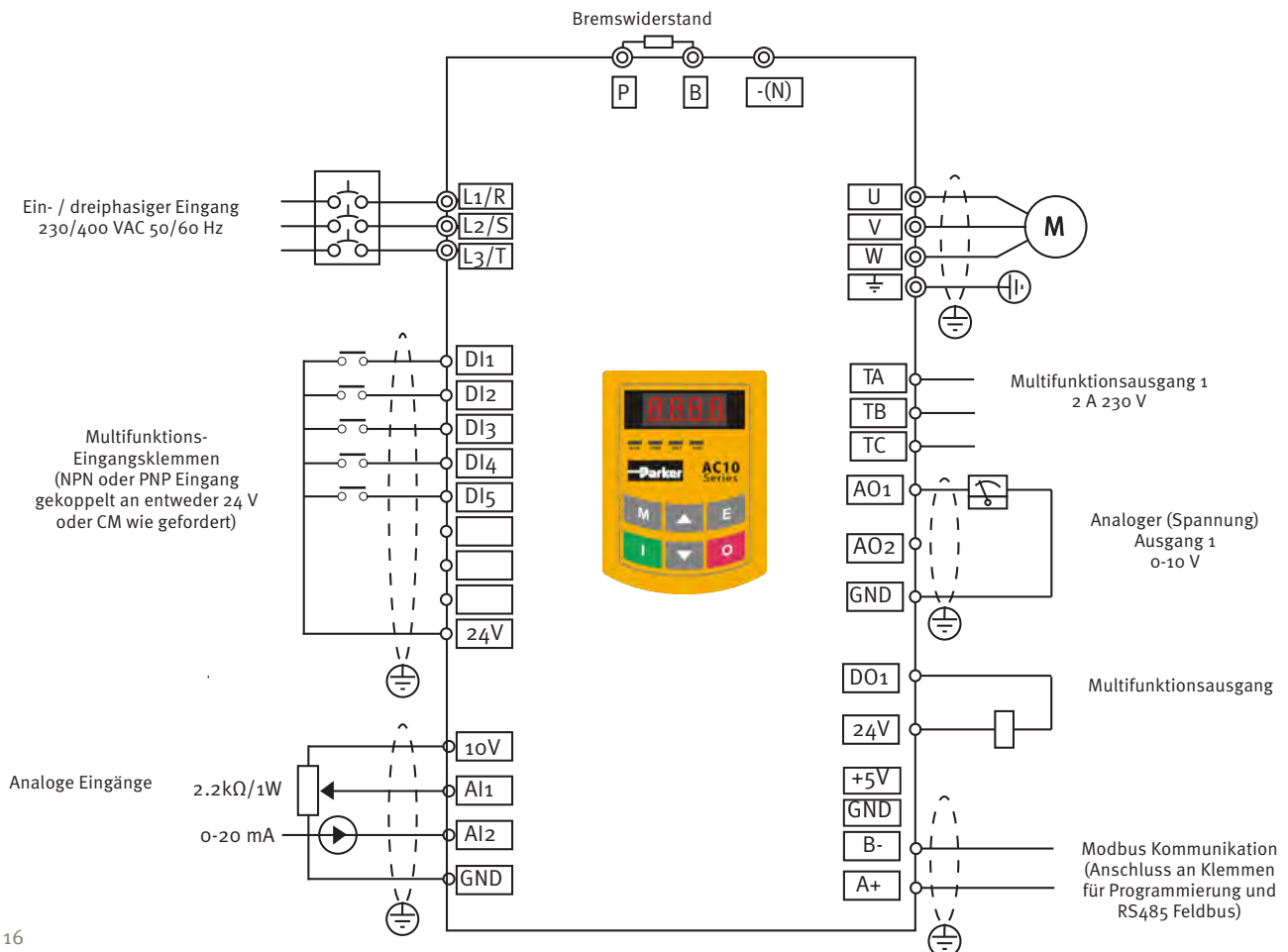

Software

Parker Drive System Explorer (DSE) Lite

Die Antriebskonfigurationssoftware Drive System Explorer (DSE) Lite von Parker ist ein benutzerfreundliches Antriebskonfigurationssoftwarepaket, das entwickelt wurde, um die Programmierung so einfach wie möglich zu gestalten, ohne Abstriche an die Funktionalität.

DSE lite basiert auf einer übersichtlichen Blockprogrammierung und intuitiver Bedienoberfläche, die benutzerdefinierte Konfigurationen unterstützt und Echtzeitüberwachung und Charting bietet. DSE LITE ermöglicht dem Nutzer Anwendungen zu parametrieren und konfigurieren sowie feste Motorsteuerungsblöcke zu parametrieren und zu verbinden.

Kostenloses Download unter www.parker.com.

BALD VERFÜGBAR

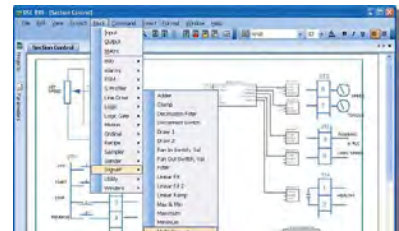
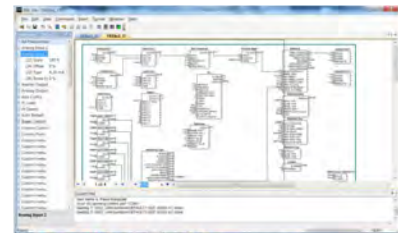

Parker Drive Basic (PDB)

Konfigurations- sowie Diagnose- und Überwachungssoftware

Parker Drive Basic ist ein Überwachungs- und Konfigurations-Softwaretool für die Anwendung mit AC10 Frequenzumrichter. Parker Drive Basic kann als freies Download von der Parker Website heruntergeladen werden.

Über Modbus mit dem AC10 verbunden, erlaubt Parker Drive Basic dem Benutzer Antriebsparameter zu ändern und zu exportieren. Außerdem bietet es eine bequeme Möglichkeit, den Betrieb des Antriebs zu starten, zu stoppen und zu überwachen.

Anmerkung: für die Verbindung zwischen PC und Antrieb benötigen Sie einen USB/RS485-Adapter.

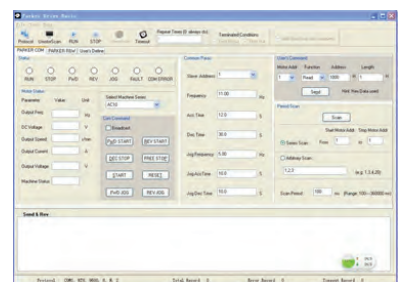
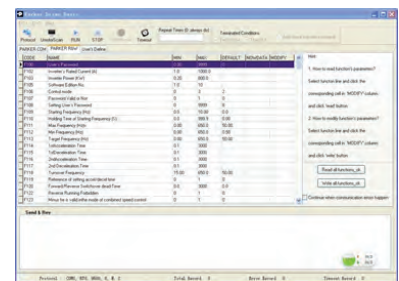

Zubehör und Optionen

IP20 Keypad zur externen Montage

Das Keypad zur externen Montage (nur bei IP20) kann in einiger Entfernung vom Antrieb, z.B. an einer Schaltschranktür montiert werden. Damit können Sie den Antrieb auch aus der Ferne konfigurieren, bedienen und überwachen. Das Keypad zur externen Montage verfügt über die selben Funktionen wie das Keypad am Antrieb und wird über ein 1,5 m langes Kabel, das links am Antrieb angeschlossen wird, mit diesem verbunden.

Bestellschlüssel	Beschreibung
1001-00-00	Keypad zur externen Montage
1001-01-00	Verlängerungskabel (1,5 m)



IP66 Keypad zur externen Montage

Das Keypad zur externen Montage (IP66) kann in einiger Entfernung vom IP66 Antrieb montiert werden. Damit können Sie den Antrieb auch aus der Ferne konfigurieren, bedienen und überwachen. Das Keypad zur externen Montage verfügt über die selben Funktionen wie das Keypad am Antrieb und wird über ein 1,5 m langes Kabe mit diesem verbunden. Nur für den Einsatz mit IP66 Servoantrieben geeignet.

Bestellschlüssel	Beschreibung
1601-00-00	Keypad zur externen Montage
1602-01-00	Verlängerungskabel (1,5 m)



Cloning Modul

Das AC10 Cloning Modul ermöglicht Usern Anwendungen zwischen Antrieben und Upload/Download Parametersätzen, zwischen Antrieben und der PC Software zu kopieren.

- Parameter vom Antrieb extrahieren
- Parameter zum Antrieb downloaden
- AC10 an PC anschließen
- Parameter zwischen den Antrieben kopieren

Bestellschlüssel	Beschreibung
1002-00-00	Cloning Modul



Bremswiderstand

Im Bremsbetrieb oder bei Lastumkehr wirkt der Motor als Generator. Energie wird vom Motor in die Zwischenkreiskondensatoren des Antriebs zurückgeführt und führt dort zu einem Spannungsanstieg. Wenn die Spannung einen Maximalwert überschreitet, schaltet der Antrieb aus, um die Kondensatoren und internen Leistungskomponenten zu schützen. Die Energiemenge, die von den Kondensatoren aufgenommen werden kann, ist je nach Anwendung verschieden. Überspannung kann deshalb zum Abschalten des Antriebs führen. Um den Bremsbetrieb zu optimieren, ermöglichen Hochleistungswiderstände, die über den Zwischenkreis angeschlossen sind, die Abführung der überschüssigen Energie bei kurzfristigem Stopp oder Abbremsen.



Auswahl des Ballastwiderstands

Bremswiderstände müssen sowohl auf die Spitzenleistung während der Abbremsphase als auch auf die mittlere Leistung während des kompletten Zyklus ausgelegt werden.

$$\text{Spitzenbremsleistung} = \frac{0,0055 J \times (n_1^2 - n_2^2) \text{ (W)}}{t_b}$$

$$\frac{P_{av}}{P_{pk}} = \frac{P_{pk} \times t_b}{t_c}$$

J: Gesamtes Trägheitsmoment [kgm²]
n₁: Initialdrehzahl [min⁻¹] n₂: Enddrehzahl [min⁻¹]
t_b: Bremsdauer [s]
t_c: Zykluszeit [s]

Widerstände über 500 W

Widerstände über 500 W sind auf Anfrage verfügbar:







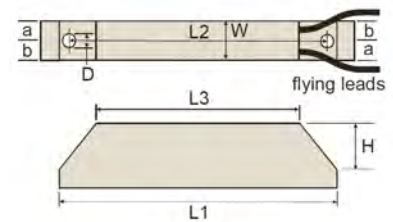





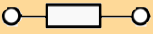
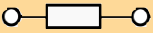
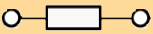
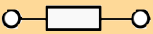

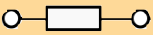
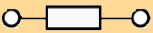

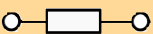
- IP20 Schutzklasse bis zu 3 kW
- IP13 Schutzklasse zwischen 4,2 und 9,8 kW

Modell	Widerstand [Ω]	Nennleistung [W]	Abmessungen [mm]							
			L1	L2	L3	W	H	D	a	b
CZ467715	500	60	100	87	60	22	41	4,3	10	12
CZ467714	200	100	165	152	125	22	41	4,3	10	12
CZ389853	100	100	165	152	125	22	41	4,3	10	12
CZ467717	100	200	165	146	125	30	60	4,3	13	17
CZ463068	56	200	165	146	125	30	60	4,3	13	17
CZ388397	56	200	165	146	125	30	60	4,3	13	17
CZ388396	36	500	335	316	295	30	60	4,3	13	17
CZ467716	28 x 2	500	335	316	295	30	60	4,3	13	17

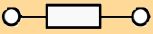
Überlast 5 s: 500 %
Überlast 3 s: 833 %
Überlast 1 s: 2500 %

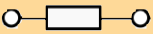
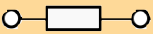

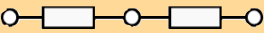
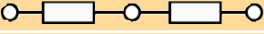
Frequenzumrichter - AC10
Zubehör und Optionen

Belastbarkeit [kW]	R1 Widerstand Bestellschlüssel	R2 Widerstand Bestellschlüssel	Verbunden	Minimaler Widerstand [Ω]	Bremskraft [W]
230 V einphasig					
0,2	CZ467717	-		60	150
0,37	CZ467717	-		60	150
0,55	CZ467717	-		60	150
0,75	CZ467717	-		60	150
1,1	CZ467717	-		60	150
1,5	CZ467717	-		60	150
2,2	CZ467717	-		60	150
230 V dreiphasig					
0,37	CZ467717	-		60	150
0,55	CZ467717	-		60	150
0,75	CZ467717	-		60	150
1,1	CZ467717	-		60	150
1,5	CZ467717	-		60	150
2,2	CZ467717	-		60	150
400 V dreiphasig					
0,2	CZ467715	-		500	80
0,37	CZ467715	-		500	80
0,55	CZ467715	-		500	80
0,75	CZ467714	-		200	80
1,1	CZ467714	-		150	80
1,5	CZ467714	-		150	80
2,2	CZ467714	-		150	150
3	CZ467714	-		150	150
4	CZ467714	-		150	150
5,5	CZ467716	CZ467716		120	250
7,5	CZ388396	CZ388396		120	500
11	CZ467716	CZ467716		90	1000

Hinweis 1: Die obigen Widerstände werden nur als Orientierungshilfe geliefert. Bitte benutzen Sie unsere Berechnungshilfe zur Festlegung der genauen Bremswiderstände.

Hinweis 2: Bezüglich Widerständen zwischen 15 kW und 180 kW wenden Sie sich bitte an info@krauter.de

Motordrosseln

Um kapazitive Umladeströme und Fehlauflösen der Schutzeinrichtungen bei Kabellängen über 100 m zu vermeiden, kann eine Ausgangsdrossel in Reihe mit dem Motor installiert werden.

Bestellschlüssel	Motorleistung Normalbetrieb [kW]	Drosselinduktivität [mH]	Strom [I_{eff}]
CO055931	1,1	2	7,5
	1,5		
	2,2		
	3,0		
CO057283	4,0	0,9	22
	5,5		
	7,5		
CO057284	11	0,45	33
	15		
CO057285	18	0,3	44
CO055193	22	50	70
	30		
CO055253	37	50	99
	45		
CO057960	55	50	243
CO0387866	75	50	360



Hinweis 1: Bezüglich Ausgangsdrosseln über 75 kW wenden Sie sich bitte an ssdedcs@parker.com

EMV Filter

Für den AC10 ist eine Reihe von kundenspezifischen optionalen EMV (Elektromagnetische Verträglichkeit) Filtern verfügbar. Sie werden verwendet, um EMV-Konformität mit Richtlinie BS EN 61800-3 zu erreichen.

AC10 kann mit einem EMV Filter geliefert werden, der den Anforderungen einer Umgebung der Klasse C3 entspricht. Für Umgebungen der Klassen C2 oder C1 wenden Sie sich bitte an Ihr Vertriebsbüro.

Bestellschlüssel

AC10 IP20

	1	2		3	4		5		6	7
Bestellbeispiel	10	G	-	1	1	-	0015	-	B	N

1	Gerätefamilie	
10	AC10 IP20 Frequenzumrichter	
2	Industrie	
G	Allgemeiner Zweck	
3	Spannung	
1	230 V einphasig	
3	230 V dreiphasig	
4	400 V dreiphasig	
4&5	Baugröße & Kenndaten	
230 V Versorgung		
1	0015	0,2 kW
1	0025	0,37 kW
1	0035	0,55 kW
1	0045	0,75 kW
2	0050	1,1 kW
2	0070	1,5 kW
2	0100	2,2 kW
3	0170	4,0 kW
4	0210	5,5 kW
5	0300	7,5 kW
5	0400	11 kW
6	0550	15 kW
400 V Versorgung		
1	0006	0,2 kW
1	0010	0,37 kW
1	0015	0,55 kW
2	0020	0,75 kW
2	0030	1,1 kW
2	0040	1,5 kW
2	0065	2,2 kW
3	0080	3,0 kW
3	0090	4,0 kW
3	0120	5,5 kW
4	0170	7,5 kW
4	0230	11 kW
5	0320	15 kW
5	0380	18,5 kW
5	0440	22 kW
6	0600	30 kW
7	0750	37 kW
7	0900	45 kW
8	1100	55 kW
8	1500	75 kW
9	1800	90 kW
9	2200	110 kW
10	2650	132 kW
11	3200	160 kW
11	3600	180 kW
6	Bremsmodul	
B	mit Bremsmodul	
7	EMV Filter	
N	Ohne Filter	
F	Mit C3 EMV Filter	

Besuchen Sie die Krauter Website
wo Sie die verfügbaren Optionen für
den AC10 ersehen können

www.krauter.de

Bestellschlüssel

AC10 IP66

	1	2		3	4		5		6	7
Bestellbeispiel	16	G	-	1	1	-	0015	-	B	N

1	Gerätefamilie	
16	AC10 IP66 Frequenzumrichter	
2	Industrie	
G	Allgemeiner Zweck	
3	Spannung	
1	230 V einphasig	
3	230 V dreiphasig	
4	400 V dreiphasig	
4&5	Baugröße & Kenndaten	
	230 V Versorgung	
1	0025	0,4 kW
1	0045	0,75 kW
1	0070	1,5 kW
1	0100	2,2 kW
	400 V Versorgung	
1	0020	0,75 kW
1	0040	1,5 kW
1	0065	2,2 kW
1	0080	3,0 kW
1	0090	4,0 kW
2	0120	5,5 kW
2	0170	7,5 kW
3	0230	11 kW
3	0320	15 kW
4	0380	18,5 kW
4	0440	22 kW
4	0600	30 kW
5	0750	37 kW
5	0900	45 kW
5	1100	55 kW
6	1500	75 kW
6	1800	90 kW
6	Bremsmodul	
B	mit Bremsmodul	
7	EMV Filter	
N	Ohne Filter	
F	Mit C3 EMV Filter	

Besuchen Sie die Krauter Website
wo Sie die verfügbaren Optionen für
den AC10 ansehen können

www.krauter.de

Werner Krauter GmbH

Siemensstraße 2
D-73037 Göppingen
Telefon 07161 9383-100
Telefax 07161 9383-9100
E-Mail: info@krauter.de

www.krauter.de



KRAUTER®

ELEKTROMASCHINEN